

®
Dayton



Insulated Ventilators

**Models 3DPE4C, 3DPE5C, 3DPE6A, 5AE70C,
5AE71C, 5AE72A, 5AE73 thru 5AE81,
6WZN1, 6WZN2, 36WG64 and 36WG65**

465932



®
Dayton

PLEASE READ AND SAVE THESE INSTRUCTIONS.

READ CAREFULLY BEFORE ATTEMPTING TO ASSEMBLE, INSTALL, OPERATE OR MAINTAIN THE PRODUCT DESCRIBED.

PROTECT YOURSELF AND OTHERS BY OBSERVING ALL SAFETY INFORMATION. FAILURE TO COMPLY WITH INSTRUCTIONS COULD RESULT IN PERSONAL INJURY AND/OR PROPERTY DAMAGE! RETAIN INSTRUCTIONS FOR FUTURE REFERENCE.

PLEASE REFER TO BACK COVER FOR INFORMATION REGARDING DAYTON'S WARRANTY AND OTHER IMPORTANT INFORMATION.

Model #: _____

Serial #: _____

Purch. Date: _____

*Form 5S6856 / Printed in USA
 04632 Version 2 01/2018*

**© 2005 - 2018 Dayton Electric Manufacturing Co.
 All Rights Reserved**





BEFORE YOU BEGIN

⚠ WARNING *Installation, troubleshooting and parts replacement are to be performed only by qualified personnel in accordance with all applicable codes and standards, including fire-rated construction.*



Electrical Requirements:

⚠ WARNING *Install all wiring, protection and grounding in accordance with the U.S. National Electrical Code (NEC) and all local requirements. Follow all local electrical and safety codes, as well as the U.S. National Electrical Code (NEC) and the Occupational Safety and Health Act (OSHA).*



Tools Needed:

- Lock-Out Tag-Out
- Phillips Screwdriver
- Drill
- Sheet Metal Screws

Recommended Accessories:

- Speed Control (48C172, 48C173, 43Y140, 35YV92-35YV94)
- Fluorescent (3AZG1) Lighted Grille Kit
- Non-Lighted (3DPF7-3DPF8) / Lighted (3DPF9) Ceiling Radiation Damper
- 6" Round Duct Connector (6WZP2)
- 8" Round Duct Connector (6WZP3)

UNPACKING



Contents:

- Dayton® Insulated Ventilator (1)
- Mounting Brackets with Hardware (2)
- Operating Instructions and Parts Manual (1)



Inspect:

- After unpacking unit, inspect carefully for any damage that may have occurred during transit. Check for loose, missing, or damaged parts. Shipping damage claim must be filed with carrier.
- Check all bolts, screws, set-screws, etc. for looseness that may have occurred during transit. Retighten as required. Rotate wheel by hand to be sure it turns freely.



- See General Safety Instructions on page 2, and Cautions and Warnings as shown.



GENERAL SAFETY INSTRUCTIONS

▲ DANGER *Do not depend on any switch as the sole means of disconnecting power when installing or servicing the fan. Always disconnect, lock and tag power source before installing or servicing. Failure to disconnect power source can result in fire, shock or serious injury. Motor will restart without warning after thermal protector trips. Do not touch operating motor, it may be hot enough to cause injury.*

▲ DANGER *Do not place any body parts or objects in fan, motor openings or drives while motor is connected to power source.*

▲ CAUTION *For general ventilating use only. Do not use to exhaust hazardous or explosive materials and vapors.*

▲ WARNING *To reduce the risk of fire, electric shock, or injury to persons, observe the following:*

1. Read and follow all instructions and cautionary markings. Make sure electrical power source conforms to requirements of equipment and local codes.
2. Use this unit only in the manner intended by the manufacturer. If you have questions, contact the manufacturer.
3. Installation work and electrical wiring must be done by a qualified person(s) in accordance with all applicable codes and standards, including fire-rated construction.
4. Sufficient air is needed for proper combustion and exhausting of gases through the flue (chimney) of fuel burning equipment to prevent back drafting. Follow the heating equipment manufacturer's guideline and safety standards such as those published by the National Fire Protection Association (NFPA), and the American Society for Heating, Refrigeration and Air Conditioning Engineers (ASHRAE) and the local code authorities.
5. These fans are not recommended for cooking exhaust applications. They are designed primarily for low temperature, clean air applications only. Figure 3, page 6 shows the minimum distance these fans should be placed in relation to cooking equipment.
6. When cutting or drilling into wall or ceiling, do not damage electrical wiring or other hidden utilities.
7. Ducted fans must always be vented to the outdoors.
8. If this unit is to be installed over a tub or shower, it must be marked as appropriate for the application and be connected to a GFCI (Ground Fault Circuit Interrupter) - protected branch circuit.
9. Suitable for use with solid-state speed controls.
10. Never place a switch where it can be reached from a tub or shower.
11. Fan/Light combination not to be installed in a ceiling thermally insulated to a value greater than R-40.



Dayton[®]

GETTING STARTED

- Before servicing or cleaning unit, switch power off at service panel and lock service disconnecting means to prevent power from being switched on accidentally. When the service disconnecting means cannot be locked, securely fasten a prominent warning device, such as a tag, to the service panel.

SPECIFICATIONS

Max. Inlet Temp.	104°F
Mounting Location	Ceiling, Horizontal or Vertical Discharge
Housing Material	Galvanized Steel
Agency Compliance	UL/cUL 507, AMCA Sound and Air

NOTE: Models 3DPE4C, 3DPE5C, 3DPE6A, 5AE70C, 5AE71C, 5AE72A, 5AE73 and 5AE74 are acceptable for use over a bathtub or shower when installed in a GFCI protected branch circuit.



Dayton Electric Mfg. Co. certifies that the ventilators shown herein are licensed to bear the AMCA seal. The ratings shown are based on tests and procedures performed in accordance with AMCA Publication 211 and AMCA Publication 311 and comply with the requirements of the AMCA Certified Ratings Program.



Energy Star[®] Certified models include:
3DPE4C, 5AE70C, 3DPE5C, 5AE72A and 3DPE6A



SAFETY / SPECIFICATIONS

ASSEMBLY / INSTALLATION

OPERATION

TROUBLESHOOTING

MAINTENANCE / REPAIR

	3DPE4C	3DPE5C 5AE70C 5AE71C	3DPE6A 5AE72A 5AE73 5AE74	5AE75 6WZN1	36WG64 36WG65
Singlewide					
Recommended Ceiling Opening (inches)	13-1/2 x 10-7/8	13-1/2 x 10-7/8	14-1/4 x 12-1/8	18-1/4 x 14-5/8	18-1/4 x 14-5/8
Recommended Duct Sizes (inches)	6 Dia.	8 x 6	8 x 8	8 x 8	8 x 8
Recommended Speed Control	48C172	48C172	48C172	48C172	35YV94
Doublewide	5AE77 6WZN2	5AE76	5AE78	5AE79 5AE80 5AE81	
Recommended Ceiling Opening (inches)	18-1/4 x 14-5/8	23-7/8 x 11-7/8	24 x 14-5/8	24 x 14-5/8	
Recommended Duct Sizes (inches)	10 x 8	19-1/2 x 8	18-3/4 x 8	18-3/4 x 8	
Recommended Speed Control	48C172	48C172	48C172	48C173	



4 PERFORMANCE



Model 115V	Full Load Watts	Full Load Amps	Model 115V – ECM	Watts	Amps	Full Load	Sones @ 5 Ft. @										
							RPM	.100"SP	.250"SP	.000"	.100"	.125"	.250"	.375"	.500"	.625"	.750"
3DPE4C	16.9	0.14	—	—	—	—	870	<0.3	0.4	114	101	98	80	—	—	—	—
5AE70C	19.4	0.16	—	—	—	—	950	<0.3	0.5	130	119	115	98	—	—	—	—
3DPE5C	23.0	0.19	—	—	—	—	1010	0.4	0.6	144	130	127	109	—	—	—	—
5AE71C	54.2	0.45	—	—	—	—	1400	2.1	1.8	229	214	210	186	156	—	—	—
5AE72A	56.1	0.47	—	—	—	—	900	2.0	2.5	267	246	242	224	199	162	109	—
3DPE6A	67	0.56	—	—	—	—	1000	2.5	3.0	294	274	271	250	230	201	147	—
5AE73	81	0.72	—	—	—	—	1050	2.5	2.8	315	293	287	257	231	207	175	124
5AE74	135	1.34	—	—	—	—	1350	4.4	4.5	410	395	391	368	345	325	307	279
6WZN1	121	1.74	—	—	—	—	1000	3.0	3.0	443	413	405	351	306	—	—	—
—	—	—	—	—	—	—	500	<0.3	—	260	165	—	—	—	—	—	—
—	—	—	36WG64	224	3.30	—	800	1.5	1.4	416	355	335	269	—	—	—	—
5AE75	224	3.30	—	—	—	—	1070	4.5	4.4	557	512	501	439	392	325	—	—
—	—	—	—	—	—	—	560	1.1	—	390	307	266	—	—	—	—	—
—	—	—	36WG65	285	4.40	—	810	3.0	2.7	564	511	498	396	—	—	—	—
6WZN2	285	4.40	—	—	—	—	1080	6.0	5.7	752	714	701	653	588	486	320	—
5AE77	348	3.30	—	—	—	—	1600	8.3	7.9	812	782	775	741	704	665	625	581
5AE76	350	3.20	—	—	—	—	1100	5.0	5.3	757	729	723	700	679	649	613	560
5AE78	285	4.00	—	—	—	—	950	4.7	4.8	955	907	896	841	773	701	—	—
5AE79	420	6.30	—	—	—	—	1095	5.7	5.6	1125	1059	1043	964	885	796	662	—
5AE80	786	7.40	—	—	—	—	1450	9.7	9.6	1455	1414	1404	1353	1307	1262	1218	1174
5AE81	818	8.60	—	—	—	—	1610	10.0	9.9	1607	1568	1558	1506	1449	1407	1369	1323

Performance certified is for installation type B: Free inlet, Ducted outlet. Performance ratings include the effects of an inlet grille and backdraft damper. Speed (RPM) shown is nominal. Performance is based on actual speed of test. The sound ratings shown are loudness values in fan sones at 5 ft. (1.5 m) in a spherical free field calculated per AMCA Standard 301. Values shown are for installation type B: Free inlet spherical sone levels.



Dayton[®]

GETTING STARTED

SAFETY / SPECIFICATIONS

ASSEMBLY / INSTALLATION

OPERATION

TROUBLESHOOTING

MAINTENANCE / REPAIR

ASSEMBLY INSTRUCTIONS

Model 3DPE4C Discharge

1. Refer to Figure 1. Insert duct adapter tabs into the housing slots.
2. Rotate duct adapter until the screw flanges meet the housing.
3. Secure duct adaptor to housing using holes and #10x3/8 sheet metal screws provided.

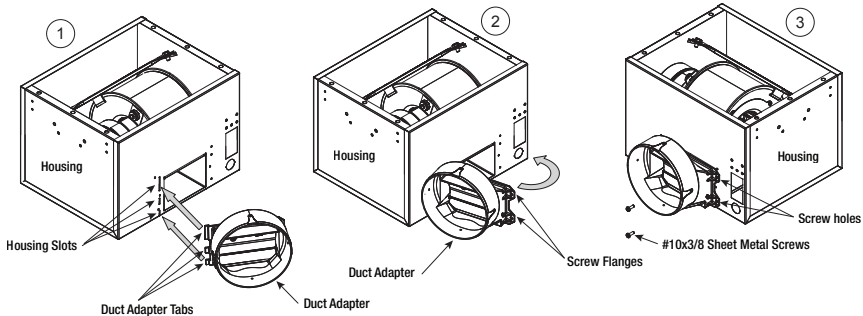

Figure 1

INSTALLATION INSTRUCTIONS

⚠ WARNING *Installation, troubleshooting and parts replacement are to be performed only by qualified personnel in accordance with all applicable codes and standards, including fire-rated construction.*

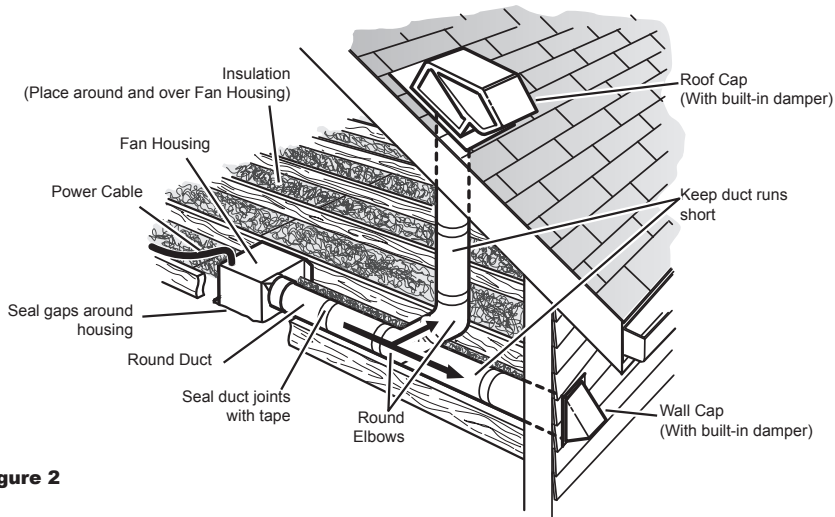

Figure 2

NOTE: The ducting from this fan to the outside of the building has a strong effect on the air flow, noise and energy use of the fan. Use the shortest, straightest duct routing possible for best performance, and avoid installing the fan with smaller ducts than recommended. Insulation around the ducts can reduce energy loss and inhibit mold growth. Fans installed **5** with existing ducts may not achieve their rated air flow.



1. For best performance, choose a location with the shortest possible duct run and minimum number of elbows. Do not mount near cooking equipment, shown in Figure 3.

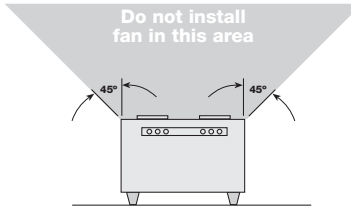

Figure 3

Brackets can be arranged to adapt to most mounting conditions

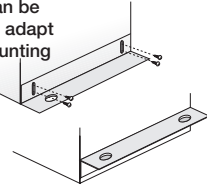

Figure 4

NOTE: If using optional Dayton ceiling radiation damper, refer to instructions provided prior to fan installation.

2. Attach adjustable mounting brackets to fan, but leave the screws loose until proper height is determined, shown in Figure 4.
3. Cut an appropriate sized hole in the ceiling, refer to Specifications table on page 3.

WARNING When cutting or drilling into a wall or ceiling, do not damage electrical wiring and other hidden utilities.

4. Position unit between joists. Position brackets such that bottom edge of housing will be flush with finished ceiling, and tighten the adjustable mounting brackets, refer to Figure 5.

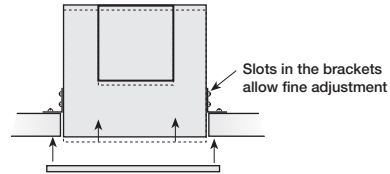

Figure 5

5. Installation of ductwork is critical to the performance of the ventilator. Straight ductwork or ductwork that turns in the same direction as the wheel is recommended. Ductwork turning opposite the wheel direction will cause turbulence and back pressure resulting in poor performance.
6. Slide ductwork over the fan's discharge collar and securely attach it with sheet metal screws. Make sure the screws do not interfere with damper operation.
7. Check damper to make sure it opens freely.

Electrical Connection

WARNING Install all wiring, protection and grounding in accordance with the U.S. National Electrical Code (NEC) and all local requirements.

WARNING Follow all local electrical and safety codes, as well as the U.S. National Electrical Code (NEC) and the Occupational Safety and Health Act (OSHA).

1. Remove wiring cover.
2. Using proper wire connectors, wire the fan as shown in Figure 6.
3. Push all wiring into the unit's cover and replace wiring cover.

115 Volt
Black wire is "Hot"
White wire is "Neutral"
Green wire is "Ground"

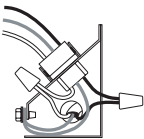

Figure 6



Dayton[®]

GETTING STARTED

SAFETY / SPECIFICATIONS

ASSEMBLY / INSTALLATION

OPERATION

TROUBLESHOOTING

MAINTENANCE / REPAIR

Attach The Grille

NOTE: If using optional Dayton lighted grille kit, refer to instructions provided.

1. Turn Power Off.
2. Attach grille with two screws provided. Do not over tighten, over tightening will damage grille.
3. Slide attachment screw covers over the attachment screws, shown in Figure 7.
4. Turn on power and check fan.

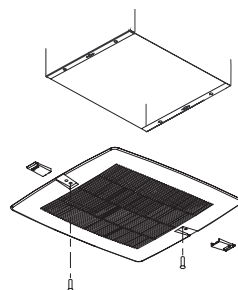

Figure 7

TROUBLESHOOTING GUIDE

Symptom	Possible Cause(s)	Corrective Action
Ventilator inoperative	<ol style="list-style-type: none"> 1. Blown fuse or breaker 2. Defective motor 3. Incorrectly wired 	<ol style="list-style-type: none"> 1. Replace or repair 2. Replace or repair 3. Shut power OFF and check wiring for proper connections
Excessive noise or vibration	<ol style="list-style-type: none"> 1. Accumulation of material on wheel 2. Fan wheel out of balance 	<ol style="list-style-type: none"> 1. Clean 2. Replace wheel
Insufficient airflow	<ol style="list-style-type: none"> 1. Blocked duct or clogged filters 2. Collapsed or perforated duct 	<ol style="list-style-type: none"> 1. Clean or replace 2. Repair or replace duct section
Motor overloads or overheats	<ol style="list-style-type: none"> 1. Shorted motor winding 2. Incorrect voltage input 3. Buildup of dust, dirt or other contaminants on motor 	<ol style="list-style-type: none"> 1. Replace motor 2. Correct to 115V 3. Clean motor

MAINTENANCE

⚠ WARNING *Disconnect the power source before working on the unit. Maintenance should be done yearly or as conditions warrant.*

1. The ventilator motor, wheel, housing and grille should be checked for dust and dirt accumulations. Dirt buildup can lead to loss of performance and motor overheating.
 - a. Remove grille. Using a vacuum cleaner with appropriate attachments, vacuum dust from grille. Wash grille with warm, soapy solution of water. Allow grille to dry thoroughly before re-installing.
 - b. To clean wheel and housing, unplug motor from the integral terminal box. Vacuum the wheel. If necessary, the wheel can be washed. Wipe the wheel dry with an absorbent cloth. Wipe out the interior of the housing. Plug blower motor into terminal box.



REPAIR PARTS ILLUSTRATION FOR SINGLEWIDE INSULATED VENTILATORS

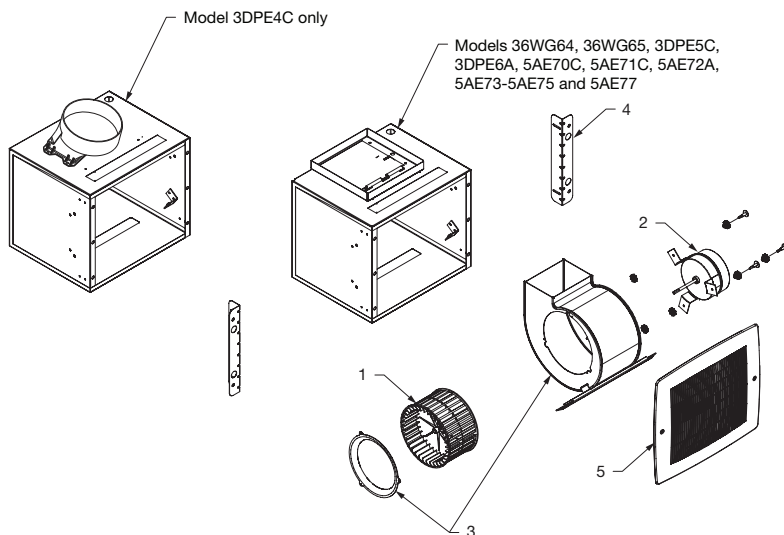

REPAIR PARTS ILLUSTRATION FOR DOUBLEWIDE INSULATED VENTILATORS

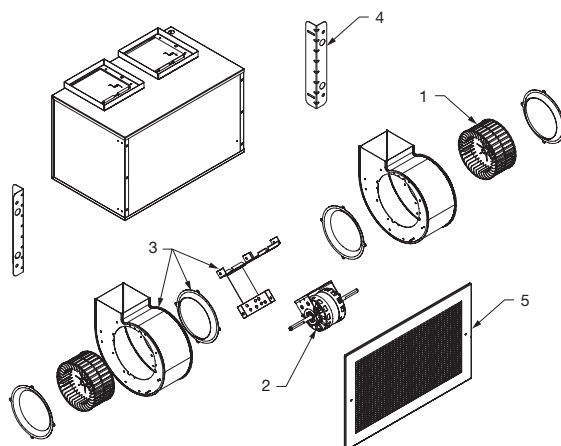

For Repair Parts, call 1-800-Grainger
24 hours a day – 365 days a year

Please provide following information:

- Model number
- Serial number (if any)
- Part description and number as shown in parts list

REPAIR PARTS LIST FOR SINGLEWIDE INSULATED VENTILATORS

Ref. No.	Description	Part Number for Models:										Quantity
		3DPE4C	3DPE5C	3DPE6A	5AE70C	5AE71C	5AE72A	5AE73	5AE74	5AE75	Quantity	
1	Wheel	21EC04	21EC04	21EC05	21EC04	21EC04	21EC05	21EC05	21EC05	21EC05	21EC06	1
2	Motor	21DY26	21DY27	21DY28	21EC38	34G193	21EC10	21EC40	21EC11	21EC41	21EC41	1
3	Scroll Assembly	21EA99	21EA99	21EA98	21EA99	21EA99	21EA98	21EA98	21EA98	21EA96	21EA96	1
4	Mounting Bracket Kit	21EA91	21EA91	21EA92	21EA91	21EA91	21EA92	21EA92	21EA92	21EA93	21EA93	1
5	Grille	34G192	34G192	34G192	34G192	34G192	34G192	34G192	34G192	34G192	21EA87	1
Ref. No.	Description	Part Number for Models:										Quantity
		5AE77	6WZN1	6WZN2	36WG64	36WG65	Quantity					
1	Wheel	21EC06	21DV70	21DV69	21EC06	21EC06	21EC06	21EC06	21EC06	21EC06	21EC06	1
2	Motor	21DV64	21DV63	21DV62	40JF50	40JF51	40JF51	40JF51	40JF51	40JF51	40JF51	1
3	Scroll Assembly	21EA96	21EA96	21DV71	21DV71	21EA96	21EA96	21EA96	21EA96	21EA96	21EA96	1
4	Mounting Bracket Kit	21EA93	21EA93	21EA93	21EA93	21EA93	21EA93	21EA93	21EA93	21EA93	21EA93	1
5	Grille	21EA87	21EA87	21EA87	21EA87	21EA87	21EA87	21EA87	21EA87	21EA87	21EA87	1

REPAIR PARTS LIST FOR DOUBLEWIDE INSULATED VENTILATORS

Ref. No.	Description	Part Number for Models:										Quantity
		5AE76	5AE78	5AE79	5AE80	5AE81	Quantity					
1	Wheel	21EC07	21EC06	21EC06	21EC06	21EC06	21EC06	21EC06	21EC06	21EC06	21EC06	2
2	Motor	21EC12	21EC42	21EC43	21EC44	21EC45	21EC45	21EC45	21EC45	21EC45	21EC45	1
3	Scroll Assembly†	21EA97	21EA95	21EA95	21EA95	21EA95	21EA95	21EA95	21EA95	21EA95	21EA95	1
4	Mounting Bracket Kit	21EA91	21EA93	21EA93	21EA93	21EA93	21EA93	21EA93	21EA93	21EA93	21EA93	1
5	Grille	21EA89	21EA88	21EA88	21EA88	21EA88	21EA88	21EA88	21EA88	21EA88	21EA88	1

† Includes (2) scrolls and motor bracket fully assembled, requires purchase of (2) wheels if needed.



DAYTON ONE-YEAR LIMITED WARRANTY

DAYTON ONE-YEAR LIMITED WARRANTY. All Dayton® product models covered in this manual are warranted by Dayton Electric Mfg. Co. ("Dayton") to the original user against defects in workmanship or materials under normal use for one year after date of purchase. If the Dayton product is part of a set, only the portion that is defective is subject to this warranty. Any product or part which is determined to be defective in material or workmanship and returned to an authorized service location, as Dayton or Dayton's designee designates, shipping costs prepaid, will be, as the exclusive remedy, repaired or replaced with a new or reconditioned product or part of equal utility or a full refund given, at Dayton's or Dayton's designee's option, at no charge. For limited warranty claim procedures, see "Warranty Service" below. This warranty is void if there is evidence of misuse, mis-repair, mis-installation, abuse or alteration. This warranty does not cover normal wear and tear of Dayton products or portions of them, or products or portions of them which are consumable in normal use. This limited warranty gives purchasers specific legal rights, and you may also have other rights which vary from jurisdiction to jurisdiction.

WARRANTY DISCLAIMERS AND LIMITATIONS OF LIABILITY RELATING TO ALL CUSTOMERS FOR ALL PRODUCTS

LIMITATION OF LIABILITY. TO THE EXTENT ALLOWABLE UNDER APPLICABLE LAW, DAYTON'S LIABILITY FOR CONSEQUENTIAL AND INCIDENTAL DAMAGES IS EXPRESSLY DISCLAIMED. DAYTON'S LIABILITY IN ALL EVENTS IS LIMITED TO AND SHALL NOT EXCEED THE PURCHASE PRICE PAID.

WARRANTY DISCLAIMER. A DILIGENT EFFORT HAS BEEN MADE TO PROVIDE PRODUCT INFORMATION AND ILLUSTRATE THE PRODUCTS IN THIS LITERATURE ACCURATELY; HOWEVER, SUCH INFORMATION AND ILLUSTRATIONS ARE FOR THE SOLE PURPOSE OF IDENTIFICATION, AND DO NOT EXPRESS OR IMPLY A WARRANTY THAT THE PRODUCTS ARE MERCHANTABILITY, OR FIT FOR A PARTICULAR PURPOSE, OR THAT THE PRODUCTS WILL NECESSARILY CONFORM TO THE ILLUSTRATIONS OR DESCRIPTIONS. EXCEPT AS PROVIDED BELOW, NO WARRANTY OR AFFIRMATION OF FACT, EXPRESSED OR IMPLIED, OTHER THAN AS STATED IN THE "LIMITED WARRANTY" ABOVE IS MADE OR AUTHORIZED BY DAYTON.

PRODUCT SUITABILITY. MANY JURISDICTIONS HAVE CODES AND REGULATIONS GOVERNING SALES, CONSTRUCTION, INSTALLATION, AND/OR USE OF PRODUCTS FOR CERTAIN PURPOSES, WHICH MAY VARY FROM THOSE IN NEIGHBORING AREAS. WHILE ATTEMPTS ARE MADE TO ASSURE THAT DAYTON PRODUCTS COMPLY WITH SUCH CODES, DAYTON CANNOT GUARANTEE COMPLIANCE, AND CANNOT BE RESPONSIBLE FOR HOW THE PRODUCT IS INSTALLED OR USED. BEFORE PURCHASE AND USE OF A PRODUCT, REVIEW THE SAFETY/SPECIFICATIONS, AND ALL APPLICABLE NATIONAL AND LOCAL CODES AND REGULATIONS, AND BE SURE THAT THE PRODUCT, INSTALLATION, AND USE WILL COMPLY WITH THEM.

CONSUMERS ONLY. CERTAIN ASPECTS OF DISCLAIMERS ARE NOT APPLICABLE TO CONSUMER PRODUCTS SOLD TO CONSUMERS; (A) SOME JURISDICTIONS DO NOT ALLOW THE EXCLUSION OR LIMITATION OF INCIDENTAL OR CONSEQUENTIAL DAMAGES, SO THE ABOVE LIMITATION OR EXCLUSION MAY NOT APPLY TO YOU; (B) ALSO, SOME JURISDICTIONS DO NOT ALLOW A LIMITATION ON HOW LONG AN IMPLIED WARRANTY LASTS, SO THE ABOVE LIMITATION MAY NOT APPLY TO YOU; AND (C) BY LAW, DURING THE PERIOD OF THIS LIMITED WARRANTY, ANY IMPLIED WARRANTIES OF MERCHANTABILITY OR FITNESS FOR A PARTICULAR PURPOSE APPLICABLE TO CONSUMER PRODUCTS PURCHASED BY CONSUMERS, MAY NOT BE EXCLUDED OR OTHERWISE DISCLAIMED.

THIS LIMITED WARRANTY ONLY APPLIES TO UNITED STATES PURCHASERS FOR DELIVERY IN THE UNITED STATES.

WARRANTY SERVICE

To obtain warranty service if you purchased the covered product directly from W.W. Grainger, Inc. ("Grainger"), (i) write or call or visit the local Grainger branch from which the product was purchased or another Grainger branch near you (see www.grainger.com for a listing of Grainger branches); or (ii) contact Grainger by going to www.grainger.com and clicking on the "Contact Us" link at the top of the page, then clicking on the "Email us" link; or (iii) call Customer Care (toll free) at 1-888-361-8649. To obtain warranty service if you purchased the covered product from another distributor or retailer, (i) go to www.grainger.com for Warranty Service; (ii) write or call or visit a Grainger branch near you; or (iii) call Customer Care (toll free) at 1-888-361-8649. In any case, you will need to provide, to the extent available, the purchase date, the original invoice number, the stock number, a description of the defect, and anything else specified in this Dayton One-Year Limited Warranty. You may be required to send the product in for inspection at your cost. You can follow up on the progress of inspections and corrections in the same ways. Title and risk of loss pass to buyer on delivery to common carrier, so if product was damaged in transit to you, file claim with carrier, not retailer, Grainger or Dayton. For warranty information for purchasers and/or delivery outside the United States, please use the following applicable contact information:

**Dayton Electric Mfg. Co.,
100 Grainger Parkway, Lake Forest, IL 60045 U.S.A.
or call +1-888-361-8649**



®
Dayton



Ventiladores Aislados

**Modelos 3DPE4C, 3DPE5C, 3DPE6A,
5AE70C, 5AE71C, 5AE72A, 5AE73 a 5AE81,
6WZN1, 6WZN2, 36WG64 y 36WG65**

465932





**POR FAVOR,
LEA Y GUARDE ESTAS
INSTRUCCIONES.**

**LEALAS CUIDADOSAMENTE ANTES
DE TRATAR DE MONTAR, INSTALAR,
OPERAR O DAR MANTENIMIENTO
AL PRODUCTO AQUI DESCRITO.**

**PROTEJASE USTED MISMO Y
A LOS DEMAS OBSERVANDO
TODA LA INFORMACION DE
SEGURIDAD. ¡EL NO CUMPLIR
CON LAS INSTRUCCIONES
PUEDE OCASIONAR DAÑOS,
TANTO PERSONALES COMO
A LA PROPIEDAD! GUARDE
ESTAS INSTRUCCIONES PARA
REFERENCIA EN EL FUTURO.**

**CONSULTE LA CUBIERTA
POSTERIOR PARA VER
LA INFORMACION DE
GARANTIA DE DAYTON Y OTRA
INFORMACION IMPORTANTE.**

Núm. de Modelo: _____

Núm. de Serie: _____

Fecha de Compra: _____

*Formulario 5S6856 / Impreso en EE. UU.
04632 Versión 2 01/2018*

*© 2005 - 2018 Dayton Electric Manufacturing Co.
Reservados todos los derechos*



Dayton[®]

PARA COMENZAR

ANTES DE COMENZAR

⚠ ADVERTENCIA *Solo personal calificado debe realizar la instalación, la identificación de problemas o el reemplazo de partes según todos los códigos y normas aplicables, lo que incluye la construcción calificada para incendios.*



Requisitos Eléctricos:

⚠ ADVERTENCIA *Instale todo el cableado, la protección y la conexión a tierra según National Electrical Code (NEC) de EE. UU. y todos los requisitos locales. Siga todos los códigos eléctricos y de seguridad locales, así como también, National Electrical Code (NEC) de EE. UU. y la Ley de Seguridad y Salud Ocupacionales (OSHA, por sus siglas en inglés).*



Herramientas Necesarias:

- Bloqueo y Etiquetado
- Destornillador Phillips
- Taladro
- Tornillos de Plancha

Accesorios Recomendados:

- Control de Velocidad (48C172, 48C173, 43Y140, 35YV92 a 35YV94)
- Juego de Rejilla Iluminado Fluorescente (3AZG1)
- Cortafuegos contra Radiación de Instalación en Cielo Iluminado (3DPF9) / No Iluminado (3DPF7 a 3DPF8)
- Conector de Conducto Redondo de 6" (15 cm) (6WZP2)
- Conector de Conducto Redondo de 8" (20 cm) (6WZP3)

SEGURIDAD /
ESPECIFICACIONES

MONTAJE /
INSTALACION

OPERACION

IDENTIFICACION
DE PROBLEMAS

MANTENIMIENTO /
REPARACION

DESEMBALAJE



Contenido:

- Ventilador Aislado Dayton[®] (1)
- Soportes de Montaje con Piezas Metálicas (2)
- Manual de Instrucciones de Operación y Lista de Partes (1)



Revise:

- Después de desembalar la unidad, revise cuidadosamente si existen daños que se puedan haber producido durante el transporte. Revise si hay partes sueltas, faltantes o dañadas. Se debe presentar cualquier queja por daños de transporte a la empresa de transporte.
- Compruebe que ninguno de los pernos, tornillos, tornillos de fijación, etc. se haya soltado durante el transporte. Vuelva a apretarlos, según sea necesario. Gire la rueda con la mano para asegurarse de que gire libremente.
- Consulte las Instrucciones Generales de Seguridad en la página 2 y las Precauciones y Advertencias como se muestran.



INFORMACIÓN DE SEGURIDAD GENERAL

⚠ PELIGRO *No dependa de ningún interruptor como el único medio para desconectar la energía al momento de instalar o de realizar mantenimiento al ventilador. Siempre desconecte, bloquee y etiquete la fuente de energía antes de instalar o realizar mantenimiento. Si no se desconecta la fuente de energía, se puede provocar un incendio, descargas eléctricas o lesiones graves. El motor volverá a arrancar sin advertencia después de que se active el protector térmico. No toque el motor mientras esté en funcionamiento; podría estar lo suficientemente caliente como para provocar lesiones.*

⚠ PELIGRO *No coloque partes del cuerpo ni objetos en el ventilador, o en los orificios o las transmisiones del motor mientras éste se encuentre conectado a la fuente de energía.*

⚠ PRECAUCIÓN *Solo para uso de ventilación general. No lo utilice para extraer materiales o vapores peligrosos o explosivos.*

⚠ ADVERTENCIA *Para reducir el riesgo de incendio, descarga eléctrica o lesiones a personas, respete lo siguiente:*

1. Lea y siga todas las instrucciones y marcas de precaución. Asegúrese de que la fuente de energía eléctrica cumpla con los requisitos del equipo y los códigos locales.
2. Use esta unidad solo como lo indica el fabricante. Si tiene dudas, comuníquese con el fabricante.
3. Una persona calificada debe realizar el trabajo de instalación y cableado eléctrico de acuerdo con todos los códigos y las normas aplicables, lo que incluye la construcción calificada contra incendios.
4. Se necesita aire suficiente para una combustión adecuada y para el escape de gases por la chimenea del equipo de combustión de combustible, para así evitar su retorno. Siga las pautas del fabricante del equipo de calefacción y las normas de seguridad como las que publica la Asociación Nacional de Protección contra Incendios (NFA, por sus siglas en inglés), la Sociedad Estadounidense de Ingenieros en Calefacción, Refrigeración y Aire Acondicionado (ASHRAE, por sus siglas en inglés) y los organismos reguladores de códigos locales.
5. No se recomienda usar estos ventiladores para aplicaciones de escape en cocinas. Están diseñados principalmente solo para aplicaciones de aire limpio a baja temperatura. La Figura 3, página 6, muestra la distancia mínima en la que se deben colocar estos ventiladores en relación con el equipo de cocina.
6. Al cortar o perforar en una pared o cielo, no dañe el cableado eléctrico ni otros servicios ocultos.
7. Los ventiladores con conductos siempre se deben ventilar hacia el exterior.
8. Si esta unidad se instalará sobre una bañera o ducha, debe estar marcada como apropiada para la aplicación y conectada a un circuito de derivación protegido por un interruptor con detección de falla a tierra (GFCI, por sus siglas en inglés).
9. Adecuado para uso con controles de velocidad de estado sólido.
10. Nunca coloque un interruptor donde se pueda alcanzar desde una bañera o ducha.
11. La combinación ventilador/luz no se debe instalar en un cielo aislado térmicamente a un valor mayor que R-40.

**Dayton®**

PARA COMENZAR

- Antes de realizar mantenimiento o de limpiar la unidad, desconecte la alimentación en el panel de servicio y bloquee los medios de desconexión de servicio para evitar que la alimentación se active en forma accidental. Cuando no se puedan bloquear los medios de desconexión del servicio, coloque firmemente un dispositivo de advertencia prominente, como una etiqueta, en el panel de servicio.

SEGURIDAD /
ESPECIFICACIONES**ESPECIFICACIONES**

Temp. de Entrada Máxima	40 °C
Lugar de Montaje	Cielo, Descarga Vertical u Horizontal
Material de la Carcasa	Acero Galvanizado
Cumplimiento de Normativas	UL/cUL 507, AMCA Sonido y Aire

NOTA: Los modelos 3DPE4C, 3DPE5C, 3DPE6A, 5AE70C, 5AE71C, 5AE72A, 5AE73 y 5AE74 son aceptables para su uso sobre una bañera o ducha, cuando se instalan en un circuito de derivación protegido por GFCI.



Dayton Electric Mfg. Co. certifica que los ventiladores que aquí se muestran tienen licencia para llevar el sello AMCA. Los niveles que se muestran se basan en pruebas y procedimientos realizados según la Publicación 211 y 311 de AMCA y cumplen los requisitos del Programa Certified Ratings de AMCA.



Entre los modelos certificados por Energy Star®, se encuentran: 3DPE4C, 5AE70C, 3DPE5C, 5AE72A y 3DPE6A

MONTAJE /
INSTALACION

OPERACION

IDENTIFICACION
DE PROBLEMASMANTENIMIENTO /
REPARACION

Ancho simple	3DPE4C	3DPE5C	3DPE6A	5AE75 6WZN1	36WG64 36WG65
		5AE70C 5AE71C	5AE72A 5AE73 5AE74		
Abertura Recomendada del Cielo (cm)	34,3 x 27,6	34,3 x 27,6	36,2 x 30,8	46,4 x 37,1	46,4 x 37,1
Tamaños de Conducto Recomendados (cm)	15,2 diám.	20,3 x 15,2	20,3 x 20,3	20,3 x 20,3	20,3 x 20,3
Control de Velocidad Recomendado	48C172	48C172	48C172	48C172	35YV94
Ancho doble	5AE77 6WZN2	5AE76	5AE78	5AE79 5AE80 5AE81	
	Abertura Recomendada del Cielo (cm)	46,4 x 37,1	60,6 x 30,2	61,0 x 37,1	61,0 x 37,1
Tamaños de Conducto Recomendados (cm)	25,4 x 20,3	49,5 x 20,3	47,6 x 20,3	47,6 x 20,3	
Control de Velocidad Recomendado	48C172	48C172	48C172	48C173	



4 RENDIMIENTO

Modelo 115 V	Watts	Amperios a Plena Carga	Modelo 115 V – ECM	Watts	Amperios a Plena Carga	Suministro de Aire en CFM a la Presión Estática que se Muestra										
						Sonios a 5 pies @										
						RPM 0,100"SP	0,250"SP	0,000"0	0,100"0	0,125"0	0,250"0	0,375"0	0,500"0	0,625"0	0,750"0	1,00"0
3DPE4C	16,9	0,14	—	—	—	870	<0,3	0,4	114	101	98	80	—	—	—	—
5AE70C	19,4	0,16	—	—	—	950	<0,3	0,5	130	119	115	98	—	—	—	—
3DPE5C	23,0	0,19	—	—	—	1010	0,4	0,6	144	130	127	109	—	—	—	—
5AE71C	54,2	0,45	—	—	—	1400	2,1	1,8	229	214	210	186	156	—	—	—
5AE72A	56,1	0,47	—	—	—	900	2,0	2,5	267	246	242	224	199	162	109	—
3DPE6A	67	0,56	—	—	—	1000	2,5	3,0	294	274	271	250	230	201	147	—
5AE73	81	0,72	—	—	—	1050	2,5	2,8	315	293	287	257	231	207	175	124
5AE74	135	1,34	—	—	—	1350	4,4	4,5	410	395	391	368	345	325	307	279
6WZN1	121	1,74	—	—	—	1000	3,0	3,0	443	413	405	351	306	—	—	—
—	—	—	—	—	—	500	<0,3	—	260	165	—	—	—	—	—	—
—	—	—	36WG64	224	3,30	800	1,5	1,4	416	355	335	269	—	—	—	—
5AE75	224	3,30	—	—	—	1070	4,5	4,4	557	512	501	439	392	325	—	—
—	—	—	—	—	—	560	1,1	—	390	307	266	—	—	—	—	—
—	—	—	36WG65	285	4,40	810	3,0	2,7	564	511	498	396	—	—	—	—
6WZN2	285	4,40	—	—	—	1080	6,0	5,7	752	714	701	653	588	486	320	—
5AE77	348	3,30	—	—	—	1600	8,3	7,9	812	782	775	741	704	665	625	581
5AE76	350	3,20	—	—	—	1100	5,0	5,3	757	729	723	700	679	649	613	560
5AE78	285	4,00	—	—	—	950	4,7	4,8	955	907	896	841	773	701	—	—
5AE79	420	6,30	—	—	—	1095	5,7	5,6	1125	1059	1043	964	885	796	662	—
5AE80	786	7,40	—	—	—	1450	9,7	9,6	1455	1414	1404	1353	1307	1262	1218	1174
5AE81	818	8,60	—	—	—	1610	10,0	9,9	1607	1568	1558	1506	1449	1407	1369	1323

El rendimiento certificado es para instalaciones de tipo B: Entrada libre, salida canalizada. El rendimiento efectivo incluye los efectos de una rejilla de entrada y de un regulador de contrarrollo. La velocidad (RPM) que se muestra es nominal. El rendimiento se basa en la velocidad real de la prueba. El nivel de ruido que se muestra corresponde a valores de intensidad sonora en sonios del ventilador a 1,5 m (5 pies) de distancia en un campo esférico libre según la Norma 301 de AMCA. Los valores que se muestran son para instalaciones tipo B: Niveles de sonios esféricos de entrada libre.



INSTRUCCIONES DE MONTAJE

Salida modelo 3DPE4C

1. Consulte la Figura 1. Inserte las lengüetas del adaptador del conducto en las ranuras de la carcasa.
2. Gire el adaptador del conducto hasta que los rebordes del tornillo toquen la carcasa.
3. Fije el adaptador del conducto a la carcasa con los orificios y los tornillos de plancha n.º 10 x 3/8 que se proporcionan.



Figura 1

INSTRUCCIONES DE INSTALACIÓN

ADVERTENCIA Solo personal calificado debe realizar la instalación, la identificación de problemas o el reemplazo de partes según todos los códigos y normas aplicables, lo que incluye la construcción calificada para incendios.

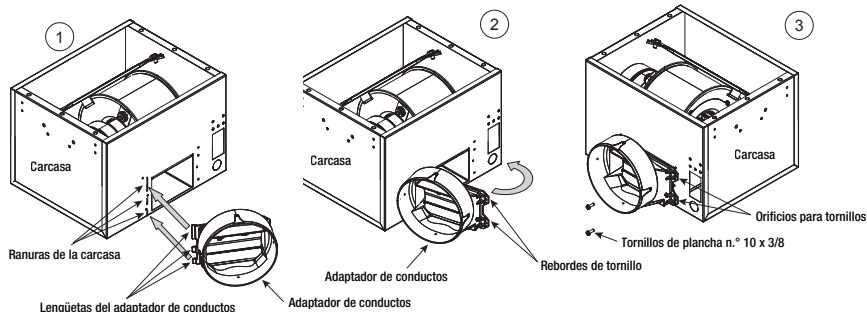

Figura 2

NOTA: La red de conductos de este ventilador hacia el exterior tiene un efecto importante en el flujo de aire, el ruido y el uso de energía del ventilador. Use la ruta de conductos más recta y más corta posible para obtener un mejor rendimiento y evite instalar el ventilador con conductos más pequeños de lo recomendado. El aislamiento alrededor de los conductos puede reducir la pérdida de energía e inhibir el crecimiento de moho. Es posible que los ventiladores instalados con conductos existentes no alcancen el flujo de aire nominal.



1. Para obtener el mejor rendimiento, elija una ubicación con el tramo de conducto más corto posible y con el menor número de codos. No lo monte cerca de equipos de cocina, como se muestra en la Figura 3.

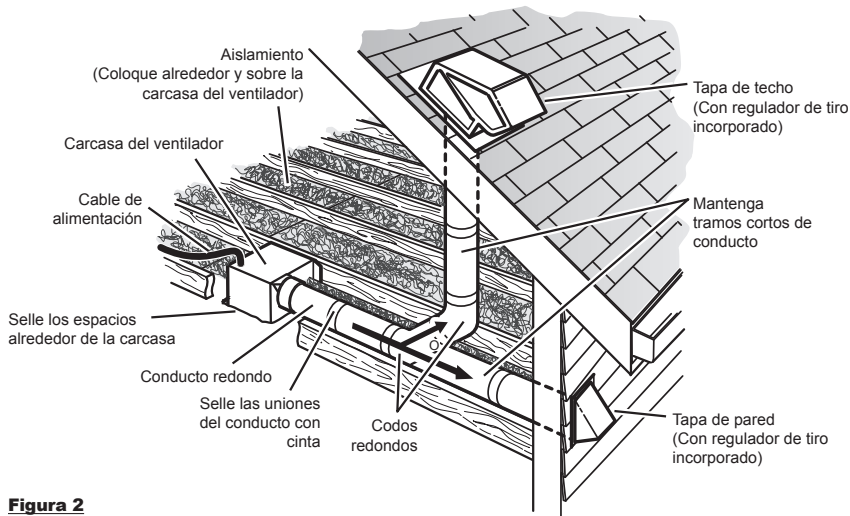

Figura 3



Figura 4

NOTA: Si utiliza el cortafuegos contra radiación de instalación en cielo Dayton, consulte las instrucciones que se proporcionan antes de instalar el ventilador.

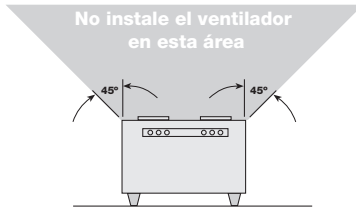
2. Fije los soportes de montaje ajustables en el ventilador, pero deje los tornillos sueltos hasta que se determine la altura adecuada, como se muestra en la Figura 4.
3. Corte un orificio de tamaño adecuado en el cielo; consulte la tabla Especificaciones en la página 3.

ADVERTENCIA

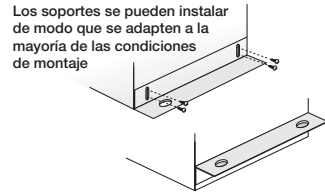
Al cortar o perforar en una pared o cielo, no dañe el cableado eléctrico u otros servicios ocultos.

4. Coloque la unidad entre las vigas. Coloque los soportes de modo que el borde inferior de la carcasa quede a ras con el cielo acabado y apriete los soportes de montaje ajustables; consulte la Figura 5.



Figura 5

5. La instalación de la red de conductos es fundamental para el rendimiento del ventilador. Se recomienda la red de conductos rectos o la red de conductos que va en la misma dirección que la rueda. La red de conductos que va en la dirección opuesta a la de la rueda provocará turbulencia y contrapresión, lo que dará un rendimiento deficiente.
6. Deslice los conductos sobre el collar de salida del ventilador y fíjelos firmemente con tornillos de plancha. Asegúrese de que los tornillos no interfieran con el funcionamiento del regulador de tiro.
7. Revise el regulador de tiro para asegurarse de que se abra libremente.

Conexión Eléctrica

ADVERTENCIA

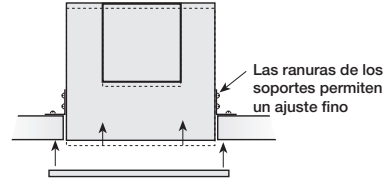
Instale todo el cableado, la protección y la conexión a tierra según National Electrical Code (NEC) de EE. UU. y todos los requisitos locales.

ADVERTENCIA

Siga todos los códigos eléctricos y de seguridad locales, así como también, National Electrical Code (NEC) de EE. UU. y la Ley de Seguridad y Salud Ocupacionales (OSHA, por sus siglas en inglés).

1. Retire la cubierta del cableado.
2. Con la ayuda de los conectores de cable apropiados, conecte el ventilador como se muestra en la Figura 6.
3. Empuje todo el cableado dentro de la cubierta de la unidad y vuelva a colocar la cubierta del cableado.

115 Voltios
El cable negro es "Activo"
El cable blanco es "Neutro"
El cable verde es "Tierra"



Figura 6



Dayton[®]

PARA COMENZAR

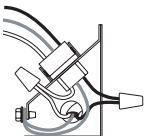
SEGURIDAD /
ESPECIFICACIONES

Instalación de la Rejilla

NOTA: Si utiliza el juego opcional de rejillas iluminado Dayton, consulte las instrucciones que se proporcionan.

1. Desconecte la Energía.
2. Fije la rejilla con los dos tornillos que se proporcionan. No apriete en exceso, puesto que podría dañar la rejilla.
3. Deslice las cubiertas del tornillo de acoplamiento sobre los tornillos de acoplamiento, como se muestra en la Figura 7.
4. Conecte la energía y verifique el ventilador.



Figura 7

MONTAJE /
INSTALACION

GUÍA DE IDENTIFICACIÓN DE PROBLEMAS

Síntoma	Causa(s) Posible(s)	Medida Correctiva
El ventilador no funciona	<ol style="list-style-type: none"> 1. Fusible o cortacircuitos quemado 2. Motor defectuoso 3. Se conectó incorrectamente 	<ol style="list-style-type: none"> 1. Reemplácelo o repárelo 2. Reemplácelo o repárelo 3. CORTE la energía y verifique que el cableado esté conectado correctamente
Ruido o vibración excesiva	<ol style="list-style-type: none"> 1. Hay acumulación de materiales en la rueda 2. Rueda del ventilador fuera de equilibrio 	<ol style="list-style-type: none"> 1. Límpiela 2. Cambie la rueda
El flujo de aire es insuficiente	<ol style="list-style-type: none"> 1. Conducto bloqueado o filtros obstruidos 2. Conducto colapsado o perforado 	<ol style="list-style-type: none"> 1. Límpielos o reemplácelos 2. Repare o reemplace la sección del conducto
Sobrecarga o sobrecalentamiento del motor	<ol style="list-style-type: none"> 1. Bobinado del motor cortocircuitado 2. Entrada de voltaje incorrecta 3. Acumulación de polvo, suciedad u otros contaminantes en el motor 	<ol style="list-style-type: none"> 1. Reemplace el motor 2. Corrija a 115 V 3. Limpie el motor

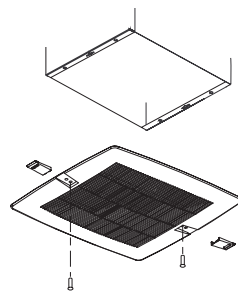
OPERACION

MANTENIMIENTO

⚠ ADVERTENCIA

Desconecte la fuente de energía antes de trabajar en la unidad. El mantenimiento se debe realizar anualmente o cuando las condiciones lo permitan.

1. Se debe revisar si el motor, la rueda, la carcasa y la rejilla del ventilador tienen acumulación de polvo y suciedad. La acumulación de suciedad puede provocar la pérdida de rendimiento y el sobrecalentamiento del motor.
 - a. Retire la rejilla. Con la ayuda de una aspiradora con los accesorios apropiados, aspire el polvo de la rejilla. Lave la rejilla con una solución de agua tibia jabonosa. Permita que la rejilla se seque completamente antes de volver a instalarla.
 - b. Para limpiar la rueda y la carcasa, desenchufe el motor de la caja integral de terminales. Aspire la rueda. Si es necesario, puede lavar la rueda. Seque la rueda con un paño absorbente. Limpie el interior de la carcasa. Conecte el motor del ventilador en la caja de terminales.

IDENTIFICACION
DE PROBLEMAS

MANTENIMIENTO /
REPARACION



ILUSTRACIÓN DE REPUESTOS PARA VENTILADORES AISLADOS DE ANCHO SIMPLE



ILUSTRACIÓN DE REPUESTOS PARA VENTILADORES AISLADOS DE ANCHO DOBLE



Para Obtener Partes de Reparación en México llame al 001-800-527-2331 en EE.UU. llame al 1-800-Grainger

24 horas al día, 365 días al año

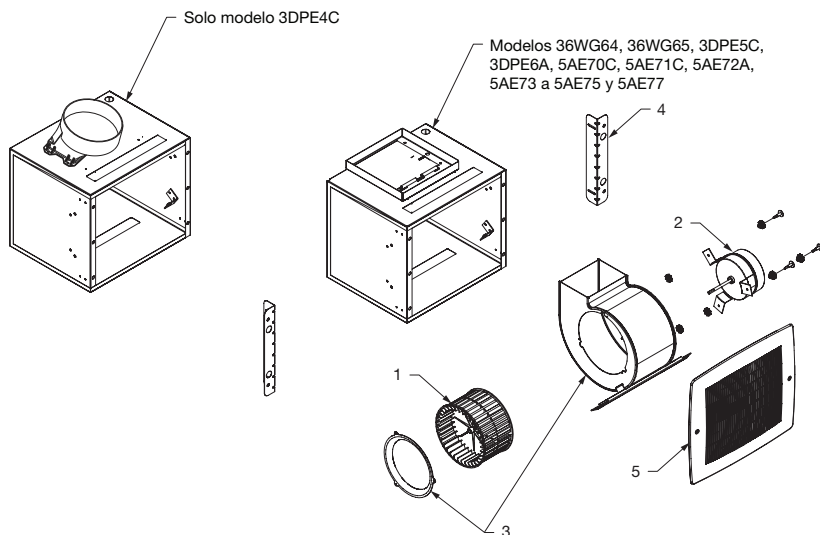
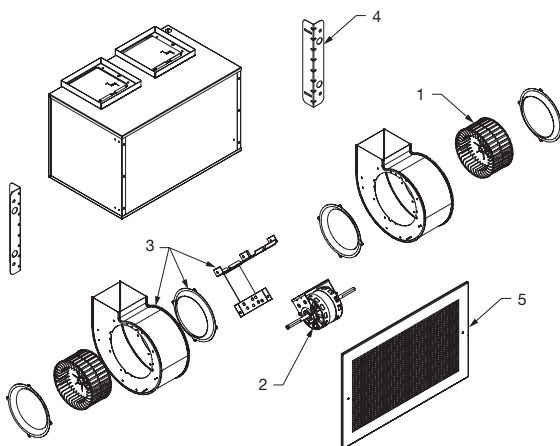
Por favor proporcione la siguiente información:

- Número de modelo
- Número de serie (si lo tiene)
- Descripción de la parte y número que le corresponde en la lista de partes

LISTA DE REPUESTOS PARA VENTILADORES AISLADOS DE ANCHO SIMPLE

N.º de ref.	Descripción	Número de Parte para Modelos:										Cantidad
		3DPE4C	3DPE5C	3DPE6A	5AE70C	5AE71C	5AE72A	5AE73	5AE74	5AE75	5AE75	
1	Rueda	21EC04	21EC04	21EC04	21EC04	21EC04	21EC05	21EC05	21EC05	21EC05	21EC06	1
2	Motor	21DY26	21DY27	21DY28	21EC38	34G193	21EC10	21EC40	21EC11	21EC41	1	
3	Conjunto de Espiral	21EA99	21EA99	21EA98	21EA99	21EA99	21EA98	21EA98	21EA98	21EA96	1	
4	Juego de Soporte de Montaje	21EA91	21EA91	21EA92	21EA91	21EA91	21EA92	21EA92	21EA92	21EA93	1	
5	Rejilla	34G192	34G192	34G192	34G192	34G192	34G192	34G192	34G192	21EA87	1	

N.º de ref.	Descripción	Número de Parte para Modelos:				Cantidad
		5AE77	6WZN1	6WZN2	36WG64	
1	Rueda	21EC06	21DV70	21DV69	21EC06	1
2	Motor	21DV64	21DV63	21DV62	40JF50	1
3	Conjunto de Espiral	21EA96	21EA96	21DV71	21EA96	1
4	Juego de Soporte de Montaje	21EA93	21EA93	21EA93	21EA93	1
5	Rejilla	21EA87	21EA87	21EA87	21EA87	1

LISTA DE REPUESTOS PARA VENTILADORES AISLADOS DE ANCHO DOBLE

N.º de ref.	Descripción	Número de Parte para Modelos:					Cantidad
		5AE76	5AE78	5AE79	5AE80	5AE81	
1	Rueda	21EC07	21EC06	21EC06	21EC06	21EC06	2
2	Motor	21EC12	21EC42	21EC43	21EC44	21EC45	1
3	Conjunto de Espiral†	21EA97	21EA95	21EA95	21EA95	21EA95	1
4	Juego de Soporte de Montaje	21EA91	21EA93	21EA93	21EA93	21EA93	1
5	Rejilla	21EA89	21EA88	21EA88	21EA88	21EA88	1

† Incluye (2) espirales y el soporte de motor completamente montados, requiere la compra de (2) ruedas si es necesario.

GARANTIA LIMITADA DE DAYTON POR UN AÑO

GARANTIA LIMITADA DE DAYTON POR UN AÑO. Dayton Electric Mfg. Co. ("Dayton") le garantiza al usuario original que todos los modelos de los productos Dayton[®] tratados en este manual están libres de defectos en la mano de obra o el material, cuando se les somete a uso normal, por un año a partir de la fecha de compra. Si el producto Dayton es parte de un juego, sólo la parte defectuosa está sujeta a esta garantía. Cualquier producto o parte que se halle defectuoso, ya sea en el material o en la mano de obra, y sea devuelto (con los costos de envío pagados por adelantado) a un centro de servicio autorizado designado por Dayton o por una entidad designada por Dayton, será reparado o reemplazado (no existe otra posibilidad) por un producto o parte nuevo o reacondicionado de igual uso o se le reembolsará el costo total, según lo determine Dayton o una entidad designada por Dayton, libre de costo. Para obtener información sobre los procedimientos de reclamo cubiertos en la garantía limitada, vea la sección "Servicio de Garantía" que aparece más adelante. Se anulará esta garantía si se detecta evidencia de mal uso, reparación defectuosa, instalación defectuosa, abuso o modificación. Esta garantía no cubre desgaste y ruptura normal de los productos Dayton o parte de los mismos, o productos o partes de los mismos que se pueden utilizar durante uso normal. Esta garantía limitada les otorga a los compradores derechos legales específicos y también puede usted tener otros derechos que varíen de jurisdicción a jurisdicción.

EXCLUSIÓN DE RESPONSABILIDAD DE LA GARANTÍA Y LÍMITES DE RESPONSABILIDAD RELACIONADOS A TODOS LOS CLIENTES PARA TODOS LOS PRODUCTOS

LÍMITES DE RESPONSABILIDAD. EN LA MEDIDA EN QUE LAS LEYES APLICABLES LO PERMITAN, LA RESPONSABILIDAD DE DAYTON POR LOS DAÑOS EMERGENTES O INCIDENTALES ESTA EXPRESAMENTE EXCLUIDA. LA RESPONSABILIDAD DE DAYTON EXPRESAMENTE ESTA LIMITADA Y NO PUEDE EXCEDER EL PRECIO DE COMPRA PAGADO POR EL ARTICULO.

EXCLUSIÓN DE RESPONSABILIDAD DE LA GARANTÍA. DAYTON SE HA ESFORZADO DILIGENTEMENTE PARA PROPORCIONAR INFORMACION E ILUSTRACIONES APROPIADAS SOBRE EL PRODUCTO EN ESTE MANUAL; SIN EMBARGO, ESTA INFORMACION Y LAS ILUSTRACIONES TIENEN COMO UNICO PROPOSITO LA IDENTIFICACION DEL PRODUCTO Y NO EXPRESAN NI IMPLICAN GARANTIA DE QUE LOS PRODUCTOS SEAN VENDIBLES O ADECUADOS PARA UN PROPOSITO EN PARTICULAR NI QUE SE AJUSTAN NECESARIAMENTE A LAS ILUSTRACIONES O DESCRIPCIONES. CON EXCEPCION DE LO QUE SE ESTABLECE A CONTINUACION, DAYTON NO HACE NI AUTORIZA NINGUNA GARANTIA O AFIRMACION DE HECHO, EXPRESA O IMPLICITA, QUE NO SEA ESTIPULADA EN LA "GARANTIA LIMITADA" ANTERIOR.

ADAPTACION DEL PRODUCTO. MUCHAS JURISDICCIONES TIENEN CODIGOS O REGULACIONES SOBRE LA VENTA, EL DISEÑO, LA INSTALACION Y/O EL USO DE PRODUCTOS PARA CIERTAS APLICACIONES; DICHAS LEYES PUEDEN VARIAR DE UN AREA A OTRA. SI BIEN SE TRATA DE QUE LOS PRODUCTOS DAYTON CUMPLAN CON DICHO CODIGOS, NO SE PUEDE GARANTIZAR SU CONFORMIDAD Y NO SE PUEDE HACER RESPONSABLE POR LA FORMA EN QUE SE INSTALE O USE SU PRODUCTO. ANTES DE COMPRAR Y USAR EL PRODUCTO, REVISE LA INFORMACION DE SEGURIDAD/ESPECIFICACIONES, Y TODOS LOS CODIGOS Y REGULACIONES NACIONALES Y LOCALES APLICABLES, Y ASEGURESE QUE EL PRODUCTO, LA INSTALACION Y EL USO LOS CUMPLAN.

CONSUMIDOR SOLAMENTE. CIERTOS ASPECTOS DE LIMITE DE RESPONSABILIDAD NO SE APLICAN A PRODUCTOS AL CONSUMIDOR; ES DECIR (A) ALGUNAS JURISDICCIONES NO PERMITEN LA EXCLUSION NI LIMITACION DE DAÑOS INCIDENTALES O CONSECUENTES, DE MODO QUE LAS LIMITACIONES O EXCLUSIONES ANTERIORES QUIZAS NO APLIQUEN EN SU CASO; (B) ASIMISMO, ALGUNAS JURISDICCIONES NO PERMITEN LIMITAR EL PLAZO DE UNA GARANTIA IMPLICITA, POR LO TANTO, LA LIMITACION ANTERIOR QUIZAS NO APLIQUE EN SU CASO; Y (C) POR LEY, MIENTRAS LA GARANTIA LIMITADA ESTE VIGENTE NO PODRAN EXCLUIRSE NI LIMITARSE EN MODO ALGUNO NINGUNA GARANTIA IMPLICITA DE COMERCIALIZACION O DE IDONEIDAD PARA UN PROPOSITO EN PARTICULAR APLICABLES A LOS PRODUCTOS AL CONSUMIDOR ADQUIRIDOS POR ESTE.

ESTA GARANTIA LIMITADA APLICA UNICAMENTE A LOS COMPRADORES EN LOS ESTADOS UNIDOS PARA ENTREGA EN LOS ESTADOS UNIDOS.

SERVICIO DE GARANTIA

Para obtener un servicio de garantía si compró un producto cubierto directamente de W.W. Grainger, Inc. ("Grainger"), (i) escriba, llame o visite la sucursal local de Grainger donde compró el producto u otra sucursal de Grainger cerca de usted (visite www.grainger.com para obtener una lista de las sucursales); o (ii) comuníquese con Grainger visitando www.grainger.com y haga clic en el enlace "Contact Us" en la parte superior de la página, luego haga clic en enlace "Email us"; o (iii) llame a Servicio al Cliente (libre de cargo) al 1-888-361-8649. Para obtener servicio de garantía si compró el producto cubierto a través de otro distribuidor o minorista, (i), visite www.grainger.com para el Servicio de Garantía; (ii) escriba, llame o visite la sucursal de Grainger cerca de usted; o (iii) llame a Servicio al Cliente (libre de cargo) al 1-888-361-8649. En cualquiera de los casos, necesitará proporcionar, cuando esté disponible, la fecha de compra, el número de factura original, el número de pieza, una descripción del defecto, y cualquier otra información que especifique esta Garantía limitada de Dayton por un año. Se le podría solicitar que envíe el producto a su propio coste para que lo inspeccionen. Puede hacer un seguimiento de los avances de las inspecciones y medidas correctivas de la misma forma. El título y el riesgo de pérdida pasa del comprador en el momento de la entrega a la compañía de transporte, por lo que si el producto sufre daños durante el transporte, presente un reclamo a la compañía transportista, no al minorista, Grainger o Dayton. Para información sobre la garantía relacionada a los compradores y/o entregas fuera de los Estados Unidos, utilice la siguiente información de contacto aplicable.

**Dayton Electric Mfg. Co.,
100 Grainger Parkway, Lake Forest, IL 60045 EE.UU.
o llame al +1-888-361-8649**

®
Dayton



Caissons d'extraction isolés

**Modèles 3DPE4C, 3DPE5C, 3DPE6A,
5AE70C, 5AE71C, 5AE72A, 5AE73 à 5AE81,
6WZN1, 6WZN2, 36WG64 et 36WG65**

465932



Dayton[®]

**LIRE ET CONSERVER CES
INSTRUCTIONS.
IL FAUT LES LIRE ATTENTIVEMENT
AVANT DE COMMENCER À
ASSEMBLER, INSTALLER, FAIRE
FONCTIONNER OU ENTRETENIR
L'APPAREIL DÉCRIT.**

**POUR SE PROTÉGER ET PROTÉGER
AUTRUI, OBSERVER TOUTES LES
INFORMATIONS SUR LA SÉCURITÉ.
NÉGLIGER D'APPLIQUER CES
INSTRUCTIONS PEUT CAUSER
DES BLESSURES ET/OU DES
DOMMAGES MATÉRIELS!
CONSERVER CES INSTRUCTIONS
POUR CONSULTATION ULTÉRIEURE.**

**SE REPORTER AU DOS DE LA
PRÉSENTE BROCHURE POUR LES
INFORMATIONS CONCERNANT LA
GARANTIE DAYTON ET D'AUTRES
INFORMATIONS IMPORTANTES.**

N° de modèle : _____

N° de série : _____

Date d'achat : _____

*Brochure 5S6856 / Imprimé aux États-Unis
04632 Version 2 01/2018*

**© 2005 - 2018 Dayton Electric Manufacturing Co.
Tous droits réservés**



Dayton®

DÉMARRAGE
DE L'APPAREIL

AVANT DE COMMENCER

⚠ AVERTISSEMENT *La pose, le dépannage et le remplacement de pièces doivent être effectués exclusivement par du personnel qualifié en conformité avec les codes et normes en vigueur, y compris pour la résistance au feu du bâtiment.*



Alimentation électrique :

⚠ AVERTISSEMENT *Poser tous les câbles, protections et mises à la terre en conformité avec toute la réglementation en vigueur. Respecter tous les codes d'électricité et de sécurité en vigueur, ainsi que le National Electrical Code (NEC) et l'Occupational Safety and Health Act (OSHA) aux États-Unis.*



Outils nécessaires :

- Verrouillage et étiquetage
- Tournevis Phillips
- Perceuse
- Vis à tôle

Accessoires conseillés :

- Régulateur de vitesse (48C172, 48C173, 43Y140 , 35YV92 à 35YV94)
- Nécessaire grille lumineuse fluorescente (3AZG1)
- Registre de rayonnement de plafond non lumineux (3DPF7 à 3DPF8) / lumineux (3DPF9)
- Raccord de gaine rond de 6 po (15 cm) (6WZP2)
- Raccord de gaine rond de 8 po (20 cm) (6WZP3)

SÉCURITÉ /
CARACTÉRISTIQUES

ASSEMBLAGE /
INSTALLATION

UTILISATION

DÉPANNAGE

ENTRETIEN /
RÉPARATION

DÉBALLAGE



Contenu :

- Caisson d'extraction isolé Dayton® (1)
- Supports de fixation avec visserie (2)
- Manuel d'utilisation et de pièces détachées (1)



Contrôler :

- Après avoir déballé l'appareil, vérifier l'absence de tout dommage éventuellement causé par le transport. Vérifier qu'il n'y a pas de pièces desserrées, manquantes ou endommagées. Les réclamations pour dommages dus au transport sont à adresser au transporteur.
- Vérifier que les boulons, vis, vis de calage, etc. ne se sont pas desserrés durant le transport. Resserrer le cas échéant. Actionner la turbine à la main pour s'assurer qu'elle tourne librement.



- Voir les instructions générales de sécurité à la page 2 et les rubriques « Avertissement » et « Attention » comme sur l'illustration.



INFORMATIONS GÉNÉRALES SUR LA SÉCURITÉ

▲ DANGER *Ne pas dépendre d'un interrupteur comme unique moyen de coupure de l'alimentation lors de l'installation ou de l'entretien de l'appareil. Pour écarter les risques d'incendie, de choc électrique ou de blessure grave, veiller à toujours sectionner, verrouiller et étiqueter la source de courant avant l'installation ou l'entretien. Le moteur peut redémarrer soudainement après le déclenchement de la protection thermique. Ne pas toucher le moteur en marche, il peut être assez chaud pour causer des lésions.*

▲ DANGER *Ne pas placer de parties du corps ni d'objets dans le ventilateur, les ouvertures du moteur ou l'entraînement si l'appareil est raccordé à une source de courant.*

▲ ATTENTION *À utiliser pour la ventilation générale uniquement. Ne pas utiliser pour l'aspiration de matières et vapeurs dangereuses ou explosives.*

▲ AVERTISSEMENT *Pour réduire le risque d'incendie, de choc électrique ou de blessure corporelle, respecter ce qui suit :*

1. Lire et respecter toutes les instructions et marques de mise en garde. S'assurer que la source d'alimentation est conforme aux exigences pour le matériel et à la réglementation en vigueur.
2. Utiliser cet appareil exclusivement comme prévu par le fabricant. En cas de questions, communiquer avec le fabricant.
3. La pose et le câblage électrique doivent être effectués par des personnes qualifiées en conformité avec les codes et normes en vigueur, y compris pour la résistance au feu du bâtiment.
4. Une quantité d'air suffisante est nécessaire pour la bonne combustion et l'extraction des gaz brûlés par le conduit d'évacuation (cheminée) d'appareils à combustible afin d'éviter le refoulement. Veiller à suivre les indications du fabricant du matériel de chauffage, les normes de sécurité telles que celles publiées par la National Fire Protection Association (NFPA) et l'American Society for Heating, Refrigeration and Air Conditioning Engineers (ASHRAE) et la réglementation en vigueur.
5. Ces caissons ne sont pas conseillés pour les applications d'aspiration de vapeurs de cuisson. Ils sont conçus essentiellement pour l'aspiration d'air propre à basse température. La Figure 3, à la page 6, indique la distance minimale de placement de ces caissons par rapport à l'équipement de cuisson.
6. Lors de la découpe ou du perçage de murs ou plafonds, ne pas endommager les câbles électriques et autres conduites masquées.
7. Les caissons d'extraction à gaine doivent toujours être évacués vers l'extérieur.
8. Si cet appareil doit être posé au-dessus d'une baignoire ou d'une douche, il doit être marqué comme il se doit pour l'application considérée et raccordé à un circuit de dérivation à protection GFCI (disjoncteur différentiel).
9. Appareil pouvant être utilisé avec un régulateur de vitesse à semi-conducteurs.
10. Ne jamais placer d'interrupteur à un emplacement à portée d'une baignoire ou d'une douche.
11. Le combiné ventilateur/luminaire ne devra pas être installé dans un plafond ayant une isolation thermique d'une valeur supérieure à R-40.

**Dayton®****DÉMARRAGE
DE L'APPAREIL**

12. Avant tout entretien ou nettoyage de l'appareil, couper l'alimentation sur le tableau électrique et verrouiller le dispositif de sectionnement pour empêcher toute mise sous tension accidentelle. Si le dispositif de sectionnement ne peut pas être verrouillé, attacher un moyen de mise en garde bien visible, tel qu'un panneau, au tableau électrique.

CARACTÉRISTIQUES

Temp. admiss. max.	40 °C
Emplacement de pose	Plafond, refoulement horizontal ou vertical
Matériau du caisson	Acier galvanisé
Conformité réglementaire	UL/cUL 507, AMCA Son et air

REMARQUE : Les modèles 3DPE4C, 3DPE5C, 3DPE6A, 5AE70C, 5AE71C, 5AE72A, 5AE73 et 5AE74 peuvent être posés au-dessus d'une baignoire ou d'une douche sous réserve d'installation sur un circuit à protection GFCI.



Dayton Electric Mfg. Co. certifie que les caissons d'extraction décrits aux présentes sont autorisés à porter le sceau de l'AMCA. Les caractéristiques indiquées ici reposent sur des essais et procédures effectués conformément à la Publication 211 et à la Publication 311 de l'AMCA et répondent aux exigences du programme de certification des caractéristiques de l'AMCA.



Modèles certifiés Energy Star® : 3DPE4C, 5AE70C, 3DPE5C, 5AE72A et 3DPE6A

**SÉCURITÉ /
CARACTÉRISTIQUES****ASSEMBLAGE /
INSTALLATION****UTILISATION****DÉPANNAGE****ENTRETIEN /
RÉPARATION**

	3DPE4C	3DPE5C 5AE70C 5AE71C	3DPE6A 5AE72A 5AE73 5AE74	5AE75 6WZN1	36WG64 36WG65
Simple largeur					
Ouverture de plafond conseillée (cm)	34,3 x 27,6	34,3 x 27,6	36,2 x 30,8	46,4 x 37,1	46,4 x 37,1
Taille de gaine conseillée (cm)	Dia. 6 po	20,3 x 15,2	20,3 x 20,3	20,3 x 20,3	20,3 x 20,3
Régulateur de vitesse conseillé	48C172	48C172	48C172	48C172	35YV94
Double largeur					
Ouverture de plafond conseillée (cm)	46,4 x 37,1	60,6 x 30,2	61,0 x 37,1	61,0 x 37,1	
Taille de gaine conseillée (cm)	25,4 x 20,3	49,5 x 20,3	47,6 x 20,3	47,6 x 20,3	
Régulateur de vitesse conseillé	48C172	48C172	48C172	48C173	



4 PERFORMANCES

Modèle 115V	Intensité pleine charge (A)	Modèle 115 V – ECM	Intensité pleine charge (A)	Watts	Watts charge (A)	Sones à 5 pi à PS					Débit d'air (pi ³ /min) à la pression statique indiquée								
						0,100 po	0,250 po	0,500 po	0,750 po	1,00 po	1,25 po	1,50 po	1,75 po	2,00 po	2,25 po	2,50 po	2,75 po	3,00 po	
3DPE4C	16,9	0,14	—	—	—	870	<0,3	0,4	114	101	98	80	—	—	—	—	—	—	—
5AE70C	19,4	0,16	—	—	—	950	<0,3	0,5	130	119	115	98	—	—	—	—	—	—	—
3DPE5C	23,0	0,19	—	—	—	1010	0,4	0,6	144	130	127	109	—	—	—	—	—	—	—
5AE71C	54,2	0,45	—	—	—	1400	2,1	1,8	229	214	210	186	156	—	—	—	—	—	—
5AE72A	56,1	0,47	—	—	—	900	2,0	2,5	267	246	242	224	199	162	109	—	—	—	—
3DPE6A	67	0,56	—	—	—	1000	2,5	3,0	294	274	271	250	230	201	147	—	—	—	—
5AE73	81	0,72	—	—	—	1050	2,5	2,8	315	293	287	257	231	207	175	124	—	—	—
5AE74	135	1,34	—	—	—	1350	4,4	4,5	410	395	391	368	345	325	307	279	—	—	—
6WZN1	121	1,74	—	—	—	1000	3,0	3,0	443	413	405	351	306	—	—	—	—	—	—
—	—	—	—	—	—	500	<0,3	—	260	165	—	—	—	—	—	—	—	—	—
—	—	—	—	—	—	800	1,5	1,4	416	355	335	269	—	—	—	—	—	—	—
5AE75	224	3,30	—	—	—	1070	4,5	4,4	557	512	501	439	392	325	—	—	—	—	—
—	—	—	—	—	—	560	1,1	—	390	307	266	—	—	—	—	—	—	—	—
—	—	—	—	—	—	810	3,0	2,7	584	511	498	396	—	—	—	—	—	—	—
6WZN2	285	4,40	—	—	—	1080	6,0	5,7	752	714	701	653	588	486	320	—	—	—	—
5AE77	348	3,30	—	—	—	1600	8,3	7,9	812	782	775	741	704	665	625	581	—	—	—
5AE76	350	3,20	—	—	—	1100	5,0	5,3	757	729	723	700	679	649	613	560	396	—	—
5AE78	285	4,00	—	—	—	950	4,7	4,8	955	907	896	841	773	701	—	—	—	—	—
5AE79	420	6,30	—	—	—	1095	5,7	5,6	1125	1059	1043	964	885	796	662	—	—	—	—
5AE80	786	7,40	—	—	—	1450	9,7	9,6	1455	1414	1404	1353	1307	1262	1218	1174	—	—	—
5AE81	818	8,60	—	—	—	1610	10,0	9,9	1607	1568	1558	1506	1449	1407	1369	1323	—	—	—

Valeurs certifiées pour une installation de type B : admission libre, refoulement par gaine. Les valeurs indiquées tiennent compte des effets d'une grille d'admission et d'un registre antirefoulement. La vitesse (tr/min) indiquée est nominale. Valeurs basées sur la vitesse effective lors de l'essai. Les données acoustiques indiquées sont des valeurs de sonie exprimées en sonies ventilateur à 1,5 m (5 pi) en champ libre sphérique calculés selon la norme AMCA 301. Valeurs indiquées pour une installation de type B : niveaux de sonie sphérique à l'admission libre.



Dayton[®]

DÉMARRAGE
DE L'APPAREIL

SÉCURITÉ /
CARACTÉRISTIQUES

ASSEMBLAGE /
INSTALLATION

UTILISATION

DÉPANNAGE

ENTRETIEN /
RÉPARATION

INSTRUCTIONS D'ASSEMBLAGE

Refoulement du modèle 3DPE4C

1. Voir la Figure 1. Insérer les pattes de l'adaptateur de gaine dans les fentes du caisson.
2. Rabattre l'adaptateur de gaine pour placer les brides de vissage contre le caisson.
3. Fixer le raccord de gaine au caisson par les trous de fixation et les vis à tôle n° 10 x 3/8 po fournies.

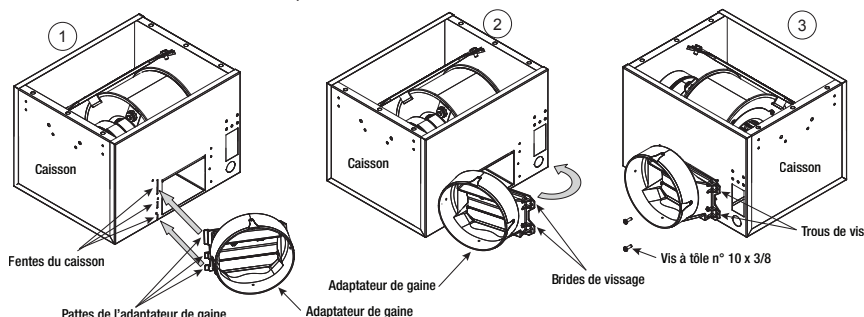

Figure 1

INSTRUCTIONS D'INSTALLATION



AVERTISSEMENT La pose, le dépannage et le remplacement de pièces doivent être effectués exclusivement par du personnel qualifié en conformité avec les codes et normes en vigueur, y compris pour la résistance au feu du bâtiment.

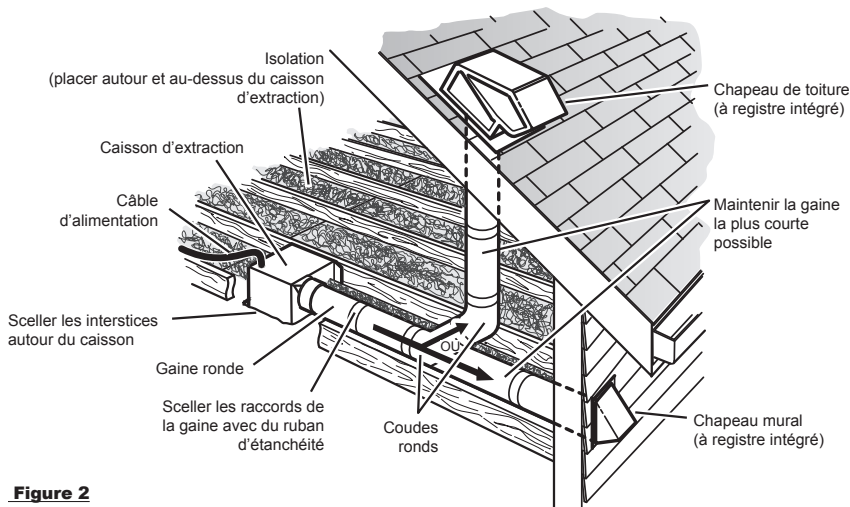

Figure 2

REMARQUE : Les gaines entre ce caisson et l'extérieur du bâtiment ont un effet important sur le débit d'air, le bruit et la consommation d'énergie du caisson d'extraction. Utiliser le trajet de gaine le plus court et le plus droit possible pour assurer un rendement optimal et éviter d'installer le caisson avec des gaines de diamètre inférieur à celui conseillé. L'isolation des gaines peut réduire les pertes d'énergie et empêcher la prolifération de moisissures. Les caissons d'extraction installés sur des gaines existantes peuvent ne pas atteindre leur débit d'air nominal.



1. Pour obtenir des résultats optimaux, choisir l'emplacement de manière à limiter au maximum la longueur du conduit et le nombre de coudes. Ne pas poser à proximité d'équipement de cuisson, voir Figure 3.

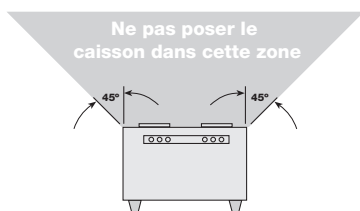

Figure 3

Les supports sont configurables pour quasiment toutes les conditions de fixation

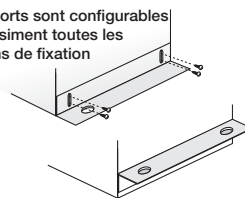

Figure 4

REMARQUE : Si le registre de rayonnement de plafond Dayton en option est utilisé, consulter les instructions jointes avant la pose du caisson.

2. Attacher les supports de fixation réglables à l'appareil, mais ne pas serrer les vis avant d'avoir déterminé la hauteur correcte, voir Figure 4.
3. Découper une ouverture de taille adaptée dans le plafond, voir la table Caractéristiques à la page 3.

AVERTISSEMENT *Lors de la découpe ou du perçage de murs ou plafonds, ne pas endommager les câbles électriques et autres conduites masquées.*

4. Placer l'appareil entre les solives. Placer les supports de fixation de manière à aligner le bord inférieur du caisson sur le plafond fini, puis serrer les supports de fixation réglables, voir Figure 5.

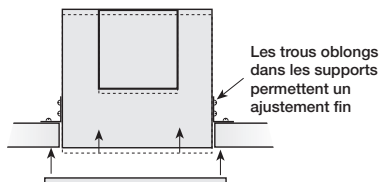

Figure 5

5. La pose des gaines est essentielle au bon fonctionnement du caisson d'extraction. Il est conseillé de prévoir une gaine droite ou coudée dans le même sens que la turbine. Une gaine coudée dans le sens opposé à la rotation de la turbine produit des turbulences et une contrepression préjudiciables au fonctionnement.
6. Enfiler la gaine sur le collier de refoulement du caisson et fixer solidement avec des vis à tôle. S'assurer que les vis n'entravent pas le fonctionnement du registre.
7. Vérifier que le registre s'ouvre librement.

Raccordement électrique

AVERTISSEMENT *Poser tous les câbles, protections et mises à la terre en conformité avec toute la réglementation en vigueur.*

AVERTISSEMENT *Respecter tous les codes d'électricité et de sécurité en vigueur, ainsi que le National Electrical Code (NEC) et l'Occupational Safety and Health Act (OSHA) aux États-Unis.*

115 V

Le fil noir est la phase
Le fil blanc est le neutre
Le fil vert est la terre

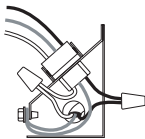

Figure 6

1. Déposer le capot de câblage.
2. À l'aide de connecteurs adaptés, câbler le caisson d'extraction comme sur la Figure 6.
3. Tirer tous les câbles à travers le capot du caisson et remonter le capot de câblage.

**Dayton®**DÉMARRAGE
DE L'APPAREILSÉCURITÉ /
CARACTÉRISTIQUESASSEMBLAGE /
INSTALLATION

UTILISATION

DÉPANNAGE

ENTRETIEN /
RÉPARATION

Attacher la grille

REMARQUE : Si la grille lumineuse Dayton en option est utilisée, consulter les instructions fournies.

1. Couper l'alimentation.
2. Attacher la grille avec les deux vis fournies. Ne pas forcer le serrage, cela peut endommager la grille.
3. Enfiler les couvre-vis sur les vis de fixation, voir Figure 7.
4. Mettre sous tension et contrôler l'appareil.

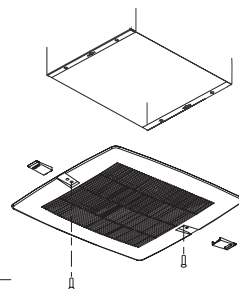

Figure 7

GUIDE DE DÉPANNAGE

Symptôme	Cause(s) possible(s)	Action corrective
Le caisson d'extraction ne fonctionne pas	<ol style="list-style-type: none"> 1. Fusible grillé ou disjoncteur ouvert 2. Moteur défectueux 3. Mauvais câblage 	<ol style="list-style-type: none"> 1. Changer ou réparer 2. Changer ou réparer 3. Couper l'alimentation et contrôler le bon raccordement des câbles
Bruit ou vibration excessifs	<ol style="list-style-type: none"> 1. Accumulation de matières sur la turbine 2. Turbine déséquilibrée 	<ol style="list-style-type: none"> 1. Nettoyer 2. Changer la turbine
Débit d'air insuffisant	<ol style="list-style-type: none"> 1. Gaine obstruée ou filtres colmatés 2. Gaine écrasée ou perforée 	<ol style="list-style-type: none"> 1. Nettoyer ou changer 2. Réparer ou changer la portion de gaine
Surcharge ou surchauffe du moteur	<ol style="list-style-type: none"> 1. Bobinage du moteur en court-circuit 2. Tension d'alimentation incorrecte 3. Dépôt de poussière, saleté ou autres contaminants sur le moteur 	<ol style="list-style-type: none"> 1. Changer le moteur 2. Corriger (115 V) 3. Nettoyer le moteur

ENTRETIEN



⚠ WARNING *Débrancher la source d'alimentation avant de travailler sur l'appareil. L'entretien doit être effectué chaque année ou en fonction de la situation.*

1. Vérifier la propreté du moteur, de la turbine, du carter et de la grille du caisson d'extraction. L'accumulation de saleté peut entraîner une perte de rendement et une surchauffe du moteur.
 - a. Déposer la grille. Avec un aspirateur équipé des accessoires corrects, aspirer la poussière de la grille. Laver la grille à l'eau tiède savonneuse. Bien laisser sécher la grille avant de la remettre en place.
 - b. Pour nettoyer la turbine et le carter, débrancher le moteur du boîtier de raccordement intégré. Passer la turbine à l'aspirateur. Si nécessaire, la turbine peut être lavée. Essuyer la turbine avec un chiffon absorbant. Essuyer l'intérieur du caisson. Rebrancher le moteur dans le boîtier de raccordement.

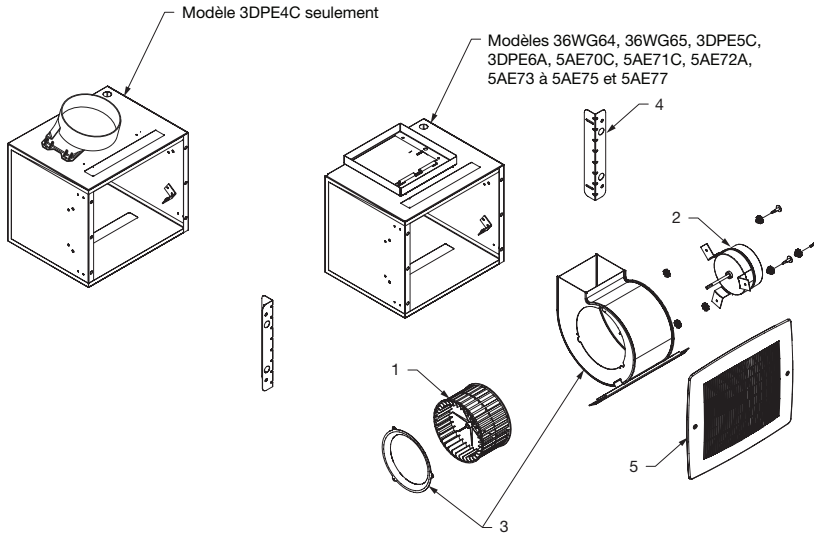
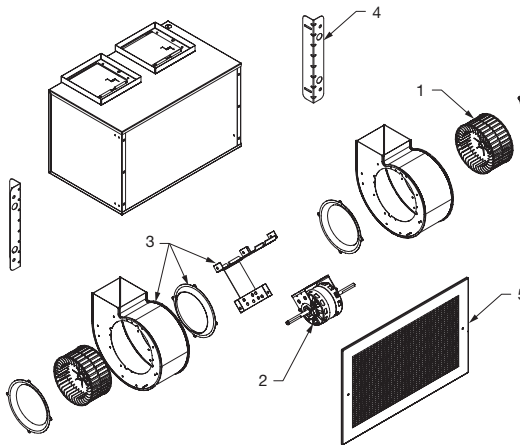

Dayton**ILLUSTRATION DES PIÈCES DÉTACHÉES POUR CAISSONS
D'EXTRACTION ISOLÉS SIMPLE LARGEUR****ILLUSTRATION DES PIÈCES DÉTACHÉES POUR CAISSONS
D'EXTRACTION ISOLÉS DOUBLE LARGEUR**

**Pour commander des pièces détachées,
composer le 1-800-Grainger
24 heures par jour – 365 jours par an**

Fournir les informations suivantes :

- Numéro de modèle
- Numéro de série (s'il y en a un)
- Description et numéro de pièce comme indiqué sur la liste des pièces

LISTE DES PIÈCES DÉTACHÉES POUR CAISSONS D'EXTRACTION ISOLÉS SIMPLE LARGEUR

N° de réf.	Description	Numéro de pièce pour les modèles :										Quantité
		3DPE4C	3DPE5C	3DPE6A	5AE70C	5AE71C	5AE72A	5AE73	5AE74	5AE75		
1	Turbine	21EC04	21EC04	21EC05	21EC04	21EC04	21EC05	21EC05	21EC05	21EC06	21EC06	1
2	Moteur	21DY26	21DY27	21DY28	21EC38	34G193	21EC10	21EC40	21EC41	21EC41	21EC41	1
3	Volute	21EA99	21EA99	21EA98	21EA99	21EA99	21EA98	21EA98	21EA98	21EA96	21EA96	1
4	Nécessaire supports fixation	21EA91	21EA91	21EA92	21EA91	21EA91	21EA92	21EA92	21EA92	21EA93	21EA93	1
5	Grille	34G192	34G192	34G192	34G192	34G192	34G192	34G192	34G192	21EA87	21EA87	1

N° de réf.	Description	Numéro de pièce pour les modèles :			Quantité		
		5AE77	6WZN1	6WZN2			
1	Turbine	21EC06	21DV70	21DV69	21EC06	1	
2	Moteur	21DV64	21DV63	21DV62	40JF50	40JF51	1
3	Volute	21EA96	21EA96	21DV71	21DV71	21EA96	1
4	Nécessaire supports fixation	21EA93	21EA93	21EA93	21EA93	21EA93	1
5	Grille	21EA87	21EA87	21EA87	21EA87	21EA87	1

LISTE DES PIÈCES DÉTACHÉES POUR CAISSONS D'EXTRACTION ISOLÉS DOUBLE LARGEUR

N° de réf.	Description	Numéro de pièce pour les modèles :					Quantité
		5AE76	5AE78	5AE79	5AE80	5AE81	
1	Turbine	21EC07	21EC06	21EC06	21EC06	21EC06	2
2	Moteur	21EC12	21EC42	21EC43	21EC44	21EC45	1
3	Volute†	21EA97	21EA95	21EA95	21EA95	21EA95	1
4	Nécessaire supports fixation	21EA91	21EA93	21EA93	21EA93	21EA93	1
5	Grille	21EA89	21EA88	21EA88	21EA88	21EA88	1

† Comprend deux (2) volutes et le support de moteur entièrement assemblés, nécessite l'achat de deux (2) turbines le cas échéant.

GARANTIE LIMITÉE D'UN AN FOURNIE PAR DAYTON

GARANTIE LIMITÉE D'UN AN FOURNIE PAR DAYTON. Tous les modèles de produits Dayton® couverts dans ce manuel sont garantis par Dayton Electric Mfg. Co. (« Dayton ») au premier utilisateur contre tout défaut de fabrication ou de matériau, dans des conditions d'utilisation normales durant un an à compter de la date d'achat. Si le produit Dayton fait partie d'un ensemble, seul le composant du produit présentant un défaut est couvert par la présente garantie. Tout produit ou toute pièce présentant un défaut de fabrication ou de matériau et retourné(e) à un centre de service agréé désigné par Dayton ou par un représentant désigné de Dayton, port payé, sera à titre de recours exclusif, réparé(e) ou remplacé(e) par un produit neuf ou une pièce neuve, ou par un produit ou une pièce remis à neuf d'utilité égale, ou fera l'objet d'un remboursement intégral, au choix de Dayton ou d'un représentant désigné de Dayton, sans frais. Voir les procédures de réclamation sous garantie limitée sous la rubrique « Service de garantie » ci-après. La présente garantie est annulée en cas de preuve de mésusage, de réparation défectueuse, d'installation défectueuse, d'utilisation abusive ou de modification. La présente garantie ne couvre pas l'usure normale des produits Dayton ou des composants de ces produits, ou des produits ou des composants de ces produits qui sont consommables durant une utilisation normale. La présente garantie limitée donne aux acheteurs des droits spécifiques et il est également possible de bénéficier d'autres droits qui varient selon les juridictions.

CLAUSES D'EXONÉRATION DE GARANTIE ET LIMITES DE RESPONSABILITÉ CONCERNANT TOUS LES CLIENTS POUR TOUS LES PRODUITS

LIMITES DE RESPONSABILITÉ. DANS LA MESURE PERMISE AU TITRE DE LA LOI APPLICABLE, DAYTON DÉCLINE EXPRESSÉMENT TOUTE RESPONSABILITÉ POUR TOUT DOMMAGE ACCESSOIRE ET INDIRECT. LA RESPONSABILITÉ DE DAYTON EST DANS TOUS LES CAS LIMITÉE ET NE SAURAIT DÉPASSER LE PRIX D'ACHAT.

CLAUDE D'EXONÉRATION DE GARANTIE. DAYTON S'EST DILIGEMMENT EFFORCÉE D'ILLUSTRER ET DE DÉCRIRE DE MANIÈRE EXACTE LES PRODUITS DE CETTE BROCHURE. CEPENDANT, CES ILLUSTRATIONS ET CES DESCRIPTIONS NE SONT DONNÉES QU'À TITRE D'IDENTIFICATION ET NE GARANTISSENT PAS EXPRESSÉMENT OU IMPLICITEMENT QUE LES PRODUITS SONT DE QUALITÉ MARCHANDE OU ADAPTÉS À UN USAGE PARTICULIER, OU QU'ILS SERONT NÉCESSAIREMENT CONFORMES AUX ILLUSTRATIONS OU AUX DESCRIPTIONS FOURNIES. SAUF DISPOSITIONS CONTRAIRES CI-DESSOUS, AUCUNE GARANTIE OU AFFIRMATION DE FAIT, EXPRESSE OU IMPLICITE, AUTRE QUE CELLE ÉNONCÉE À LA RUBRIQUE « GARANTIE LIMITÉE » CI-DESSUS, N'EST FOURNIE OU AUTORISÉE PAR DAYTON.

CONFORMITÉ DU PRODUIT. DANS DE NOMBREUSES JURIDICTIONS, LES CODES ET LES RÉGLEMENTATIONS QUI RÉGISSENT LES VENTES, LA CONSTRUCTION, L'INSTALLATION ET/OU L'UTILISATION DE PRODUITS POUR CERTAINS USAGES PEUVENT ÊTRE DIFFÉRENTS DE CEUX DE RÉGIONS AVOISINANTES. BIEN QUE DAYTON SE SOIT EFFORCÉE DE RENDRE SES PRODUITS CONFORMES À CES CODES, LA SOCIÉTÉ NE PEUT EN GARANTIR LA CONFORMITÉ ET NE SAURAIT ÊTRE RESPONSABLE DE LA MANIÈRE DONT LES PRODUITS SONT INSTALLÉS OU UTILISÉS. AVANT D'ACHETER ET D'UTILISER UN PRODUIT, IL EST CONSEILLÉ D'ÉtudIER LES DIRECTIVES DE SÉCURITÉ/CARACTÉRISTIQUES TECHNIQUES AINSI QUE LES CODES ET RÉGLEMENTATIONS NATIONAUX ET LOCAUX APPLICABLES, ET DE S'ASSURER DE LA CONFORMITÉ À CES CODES DE CES PRODUITS, DE LEUR INSTALLATION ET DE LEUR UTILISATION.

CONSUMMATEURS SEULEMENT. CERTAINS ASPECTS DES DÉNIS DE GARANTIE NE SONT PAS APPLICABLES AUX PRODUITS DE CONSOMMATION VENDUS AUX CONSOMMATEURS; (A) CERTAINES JURIDICTIONS N'AUTORISENT PAS L'EXCLUSION OU LA LIMITATION DES DOMMAGES ACCESSOIRES OU INDIRECTS, DE SORTE QUE LA LIMITATION OU L'EXCLUSION SUSMENTIONNÉE PEUT NE PAS S'APPLIQUER À VOTRE CAS; (B) EN OUTRE, CERTAINES JURIDICTIONS N'AUTORISENT PAS DE LIMITE SUR LA DURÉE D'UNE GARANTIE IMPLICITE, PAR CONSÉQUENT LA LIMITE SUSMENTIONNÉE PEUT NE PAS S'APPLIQUER À VOTRE CAS; ET (C) EN VERTU DE LA LOI, DURANT LA PÉRIODE DE GARANTIE LIMITÉE, TOUTE GARANTIE IMPLICITE DE QUALITÉ MARCHANDE OU D'ADÉQUATION À UN USAGE PARTICULIER APPLICABLE AUX PRODUITS DE CONSOMMATION ACHETÉS PAR DES CONSOMMATEURS, EST SUSCEPTIBLE DE NE PAS POUVOIR ÊTRE EXCLUE OU AUTREMENT DÉNIÉE.

LA PRÉSENTE GARANTIE LIMITÉE S'APPLIQUE SEULEMENT AUX ACHETEURS AUX ÉTATS-UNIS POUR UNE LIVRAISON À L'INTÉRIEUR DES ÉTATS-UNIS.

SERVICE DE GARANTIE

Pour obtenir le service de garantie si le produit couvert a été acheté directement auprès de W.W. Grainger, Inc. (« Grainger »), (i) écrire, téléphoner à la succursale ou visiter la succursale locale de Grainger auprès de laquelle le produit a été acheté ou une autre succursale de Grainger à proximité (consulter le site www.grainger.com pour obtenir la liste des succursales de Grainger); ou (ii) communiquer avec Grainger en se rendant sur le site www.grainger.com et en cliquant sur le lien « Contact Us » en haut de la page, puis sur le lien « Email us »; ou (iii) appeler le service clientèle (sans frais) en composant le 1-888-361-8649. Pour obtenir le service de garantie si le produit couvert a été acheté auprès d'un autre distributeur ou d'un autre détaillant, (i) se rendre sur le site www.grainger.com pour obtenir le service de garantie; (ii) écrire, téléphoner à une succursale ou visiter une succursale de Grainger à proximité; ou (iii) appeler le service clientèle (sans frais) en composant le 1-888-361-8649. Dans tous les cas, il sera nécessaire de fournir dans la mesure du possible, la date d'achat, le numéro d'origine de la facture, le numéro de stock, une description du défaut et tout autre élément spécifié en vertu de la présente garantie limitée d'un an de Dayton. Il sera peut-être exigé de renvoyer le produit moyennant certains frais pour qu'il soit vérifié. Il est possible d'obtenir un suivi quant aux vérifications et aux modifications en cours par les moyens indiqués. Le titre et le risque de perte passe de l'acheteur au transporteur public lors de la livraison, par conséquent si le produit est endommagé pendant son transport, toute réclamation doit être déposée auprès du transporteur, et non pas auprès du détaillant, Grainger ou Dayton. Pour toute information sur la garantie concernant les acheteurs et/ou une livraison à l'extérieur des États-Unis, utiliser les informations de contact suivantes applicables :

**Dayton Electric Mfg. Co.,
100 Grainger Parkway, Lake Forest, IL 60045 États-Unis
ou composer le +1-888-361-8649**